



UM-41W0A-004

Mode d'emploi

Pédales SPD-SL

MISE EN GARDE IMPORTANTE

- Contactez le lieu d'achat ou un distributeur pour toute information concernant l'installation, le réglage et le remplacement des produits non mentionnés dans le présent mode d'emploi. Un manuel du revendeur à l'attention des mécaniciens vélo professionnels et expérimentés peut être consulté sur notre site Internet (<https://si.shimano.com>).

Pour des raisons de sécurité, lisez attentivement et entièrement ce « mode d'emploi » avant toute utilisation et veillez à bien respecter les consignes. Rangez-le de façon à pouvoir y accéder à tout moment.

Les instructions suivantes doivent être observées à tout moment afin d'éviter toute blessure corporelle ou tout dégât causé à l'équipement et à la zone de travail. Les instructions sont classées en fonction du degré de dangerosité ou de l'ampleur des dégâts pouvant survenir si le produit est mal utilisé.

DANGER	Le non-respect de ces instructions entraîne des blessures graves ou mortelles.
AVERTISSEMENT	Le non-respect de ces instructions peut entraîner des blessures graves ou mortelles.
ATTENTION	Le non-respect de ces instructions peut entraîner des blessures corporelles ou endommager l'équipement et la zone de travail.

Informations importantes concernant la sécurité

AVERTISSEMENT

- Ne démontez et ne modifiez pas ce produit. Cela pourrait entraîner un dysfonctionnement du produit et vous pourriez brusquement chuter et vous blesser gravement.
- Avant de rouler avec ces pédales et ces cales (chaussures), assurez-vous de bien comprendre le fonctionnement du mécanisme d'enclenchement / de déclenchement des pédales et des cales (chaussures). Les pédales SPD-SL sont conçues pour se débloquent uniquement lorsque vous le souhaitez. Elles ne sont pas conçues pour se débloquent automatiquement en cas de chute du vélo.
- Utilisez uniquement les chaussures SPD-SL avec ce produit. D'autres types de chaussures risquent de ne pas pouvoir se déclencher des pédales ou risquent de se déclencher de façon inattendue.
- Utilisez uniquement des cales SHIMANO et assurez-vous que les vis de montage sont serrées solidement sur les chaussures. Ne pas serrer les vis correctement peut entraîner une chute lors de laquelle les cales ne se déclenchent pas.
- Avant de rouler avec ces pédales et ces cales, serrez les freins, puis placez un pied sur le sol et entraînez-vous à enclencher et déclencher chaque cale de sa pédale jusqu'à ce que vous parveniez à effectuer cette manœuvre naturellement et sans effort.
- Roulez d'abord sur une surface plane pour vous habituer à enclencher et déclencher vos cales des pédales.

- Avant de rouler, réglez la force de maintien de la cale des pédales selon vos préférences. Si la force de maintien de la cale des pédales est faible, les cales risquent de se déclencher par accident et vous risquez de perdre l'équilibre et de tomber de vélo. Si la force de maintien de la cale des pédales est élevée, les cales ne peuvent pas être déclenchées facilement.

- Lorsque vous conduisez la bicyclette à petite vitesse ou lorsqu'un arrêt risque d'être nécessaire (par exemple pour faire demi-tour, à l'approche d'une intersection, en montant une forte côte ou dans un virage sans visibilité), dégagez d'avance les cales des pédales de manière à pouvoir poser les pieds sur le sol à n'importe quel moment.

- Utilisez une force de maintien des cales plus faible pour fixer les cales de pédale lorsque vous roulez dans de mauvaises conditions.

- Enlevez la saleté et les débris qui se trouvent sur les cales et les fixations afin d'enclencher et de déclencher la chaussure.

- N'oubliez pas d'inspecter régulièrement les cales afin de vérifier qu'elles ne présentent pas de signes d'usure. Lorsque les cales sont usées, remplacez-les et vérifiez toujours leur force de maintien avant de prendre votre vélo et après avoir remplacé les cales de pédale.

Si vous ne respectez pas les avertissements mentionnés ci-dessus, vos chaussures risquent de ne pas se débloquent des pédales lorsque vous le souhaitez ou elles risquent de glisser de façon inattendue ou par accident, et vous risquez de vous blesser grièvement.

- Les réflecteurs doivent être montés sur le vélo pour tout trajet sur la voie publique. Des réflecteurs sont vendus séparément pour les modèles qui ne sont pas équipés de réflecteurs de série. Pour obtenir des informations sur les réflecteurs compatibles, contactez votre lieu d'achat ou un distributeur.

- Ne continuez pas à rouler si les réflecteurs sont sales ou endommagés. Sinon, les véhicules venant en sens inverse auront des difficultés pour vous voir.

Remarque

- Si les performances des pédales ne vous paraissent pas normales, effectuez à nouveau une inspection.
- Si vous ressentez des difficultés avec les pièces rotatives de la pédale, la pédale peut nécessiter un réglage. Contactez votre lieu d'achat ou un distributeur.
- Les produits ne sont pas garantis contre l'usure naturelle et les détériorations résultant de l'utilisation normale et du vieillissement.

Inspections régulières avant d'utiliser le vélo

Avant d'utiliser le vélo, vérifiez les éléments suivants. Si un problème quelconque est décelé, rendez-vous au lieu d'achat ou chez un distributeur.

- Les sections de serrage sont-elles fixées correctement ?
- Y-a-t-il un jeu devenu excessif entre la cale et la pédale à cause de l'usure ?
- Y-a-t-il des anomalies lorsque la cale s'engage ou se déclenche ?
- Y a-t-il des bruits anormaux ?

Noms des pièces

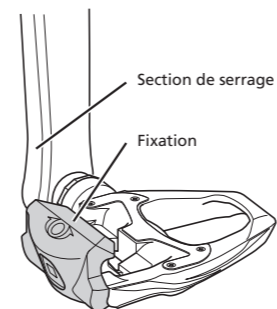

Utilisation des cales

■ Comment les engager

Appuyez sur les cales dans la fixation de la pédale par un mouvement incliné vers le bas.

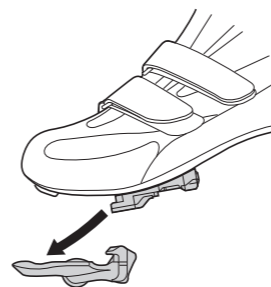

■ Comment les déclencher

Ces cales se déclenchent uniquement lorsque le talon est bougé vers l'extérieur.

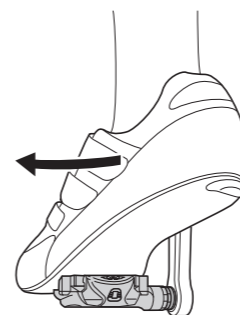

Remarque :

Gardez un pied sur le sol et exercez-vous plusieurs fois à engager et déclencher les pédales. Réglez la force de maintien de la cale optimale pour pouvoir déclencher les cales des fixations.

Ajustement de la force de maintien de la cale des pédales

- La tension de ressort des pédales peut être ajustée en tournant la vis de réglage.
- Un clic de la vis de réglage modifie la tension d'un incrément. Il y a quatre clics par tour.
- La vis de réglage se situe à l'arrière de chaque fixation.
- Réglez la force de ressort à la force de maintien de cale optimale pour pouvoir déclencher les cales des fixations.
- Équilibrez les tensions de ressort pour les deux pédales en vous reportant aux indicateurs de tension et en comptant le nombre de tours effectués par les vis de réglage.
- Tourner la vis de réglage dans le sens des aiguilles d'une montre augmente la force de maintien des cales. La tourner dans le sens inverse réduit la tension.

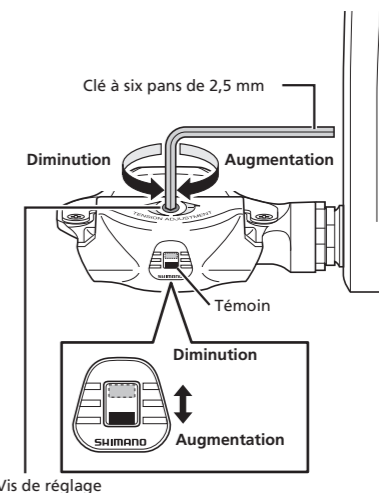

Vis de réglage

Ne tournez pas la vis au-delà du point auquel le témoin indique la tension maximale ou minimale.

Remarque :

- Pour éviter le déclenchement accidentel des cales tout en garantissant le déclenchement possible au besoin, vérifiez que la force de maintien des cales est correctement ajustée.
- Si les cales ne sont pas ajustées de manière uniforme, le cycliste peut rencontrer des difficultés à engager ou déclencher les cales. La force de maintien des cales des pédales de droite et de gauche doit être ajustée de manière uniforme.

Remplacement des cales

Les cales s'usent et doivent être remplacées périodiquement.

Lorsque, à cause de l'usure, le déclenchement de la cale commence à devenir trop serré ou trop lâche, contactez immédiatement votre lieu d'achat ou un distributeur et remplacez les cales par des nouvelles.

Remarque :

Si la partie colorée de la cale s'use, remplacez-la par une nouvelle. Avant : remplacez les cales lorsque la couche noire située en-dessous des cales est visible. Arrière : remplacez les cales lorsque la cale s'use jusqu'à la section A illustrée.

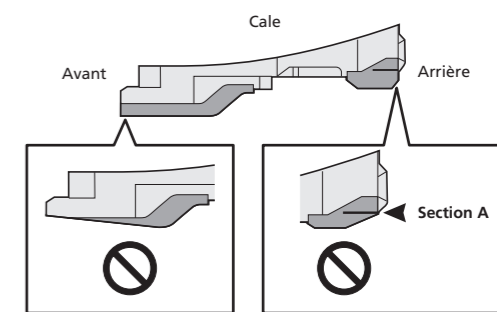

Installation des réflecteurs (vendus séparément)

Des ensembles de réflecteurs sont disponibles. Les ensembles de réflecteurs dépendent du modèle des pédales. Par conséquent, consultez un distributeur ou le magasin où vous avez acheté votre vélo.



Remarque : les spécifications peuvent être modifiées sans préavis. (French)